

# marta

## MT-ST1194A

ОТПАРИВАТЕЛЬ  
РУКОВОДСТВО ПО ЭКСПЛУАТАЦИИ

HANDHELD STEAMER  
USER MANUAL

БУЛАНДЫРҒЫШ  
БАСШЫЛЫҚ ША ҚАНАУШЫЛЫҚҚА

АЧЫШЧАЛЬНИК ПАРАЙ  
КІРАҰНИЦТВА ПА ЭКСПЛУАТАЦЫІ

RUS	Руководство по эксплуатации	2
GBR	User manual	5
KAZ	Пайдалану бойынша нұсқаулық	6
BLR	Кірауництва па эксплуатацыі	7



## ОПИСАНИЕ

### RUS Комплектация

1. Отверстие подачи пара
2. Корпус
3. Кнопка ВКЛ/ВЫКЛ/ световой индикатор работы
4. Кнопка подачи пара
5. Кнопка блокировки подачи пара
6. Съёмный резервуар для воды
7. Съёмная щетка

### GBR Parts list

1. Steam outlet
2. Housing
3. ON/OFF button/ light indicator
4. Steam button
5. Steam switch locking button
6. Removable water tank
7. Removable brush

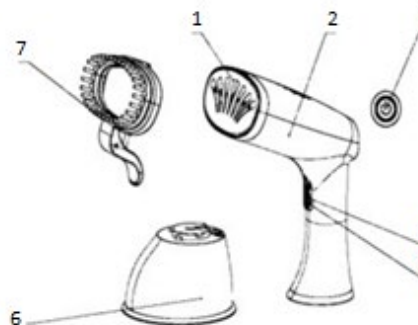

RUS Фактическая комплектность данного товара может отличаться от заявленной в настоящем руководстве. Внимательно проверяйте комплектность при выдаче товара продавцом.

GBR Real set of the appliance could be different from listed in the User manual. Check once buy.

BLR Фактычная камплектнасць дадзенага тавара можа адрознівацца ад заяўленай у дадзеным дапаможніку. Уважліва правярайце камплектнасць падчас выдачы тавара прадаўцом.

KAZ Бұл тауардың нақты жинағы осы нұсқаулықта жарияланғаннан басқа болуы мүмкін. Сатушы тауарды берген кезде жинағын мұқият тексеріңіз.

## RUS РУКОВОДСТВО ПО ЭКСПЛУАТАЦИИ

### МЕРЫ БЕЗОПАСНОСТИ

Внимательно прочитайте данную инструкцию перед эксплуатацией прибора во избежание повреждений в процессе использования и сохраните ее для справок в дальнейшем.

- Перед первоначальным включением проверьте соответствие технических характеристик изделия, указанных в маркировке, электропитанию в Вашей локальной сети.
- Прибор обязательно должен подключаться к розетке с заземлением.
- Назначение: Прибор предназначен для чистки и отпаривания одежды и изделий из тканей.
- Использовать только в бытовых целях согласно данному руководству по эксплуатации. Прибор не предназначен для промышленного применения.
- Не использовать вне помещений.
- Устанавливайте прибор вертикально на ровной влагостойкой поверхности, не кладите его горизонтально и не переворачивайте.
- Не накрывайте работающий прибор – опасность возгорания!
- Не используйте прибор с поврежденным сетевым шнуром, вилок или другими повреждениями. Ремонт возможен только в авторизованном сервисном центре.
- Следите за тем, чтобы шнур питания не касался острых кромок и горячих поверхностей; не тяните за шнур и не используйте его для переноски изделия; не тяните, не перекручивайте и не наматывайте сетевой шнур вокруг корпуса прибора. При отключении прибора от сети питания не тяните за сетевой шнур, беритесь только за вилок.
- Не пытайтесь самостоятельно ремонтировать прибор. При возникновении неполадок обращайтесь в ближайший сервисный центр.
- Использование не рекомендованных дополнительных принадлежностей может оказаться небезопасным, либо может привести к повреждению прибора.
- Всегда отключайте прибор от электросети, перед тем как набрать воду в резервуар, а также перед его чисткой, и когда Вы им не пользуетесь.
- Во избежание поражения электрическим током и возгорания, не погружайте прибор в воду или другие жидкости. Если это произошло, немедленно отключите устройство от электросети и обратитесь в сервисный центр для проверки.

- Прибор не предназначен для использования людьми с физическими и психическими ограничениями (в том числе детьми), не имеющими опыта обращения с данным прибором. В таких случаях пользователь должен быть предварительно проинструктирован человеком, отвечающим за его безопасность. Не разрешайте детям пользоваться прибором и будьте особенно внимательны при работе в непосредственной близости от них.
- Во избежание риска ожогов паром и каплями горячей воды, держите прибор за ручку в положении «от себя». Обрабатывайте поверхности паром только вертикальными движениями (вверх-вниз).
- Никогда не направляйте пар на людей, животных, цветы и электроприборы.
- Никогда не направляйте струю пара для обработки одежды, надетой на людей!
- Прибор нельзя использовать для чистки электрических устройств, например, духовок, электроплит, вытяжных навесов, микроволновых печей, телевизоров, ламп, фенов, электрических обогревателей и т.д.
- Запрещено включать прибор с пустым резервуаром для воды! Не добавляйте моющие/чистящие средства в резервуар с водой.
- Перед тем как наполнить или опустошить резервуар для воды, отсоедините прибор от электросети, и остудите его в течение 30 минут.
- Не оставляйте подключенный к электросети прибор без присмотра.

## **ПЕРЕД ПЕРВЫМ ИСПОЛЬЗОВАНИЕМ**

- Распакуйте прибор и удалите все упаковочные материалы и этикетки.
- Протрите поверхность с помощью влажной ткани и моющего средства.

## **ИСПОЛЬЗОВАНИЕ ПРИБОРА**

### **НАЧАЛО РАБОТЫ**

- Подготовьте одежду к отпариванию. Ознакомьтесь с рекомендациями о допустимых температурах на ярлыках от производителя одежды. Высокая температура может повредить некоторые синтетические ткани. Отпаривание следует производить только вертикально, и только на вешалке для одежды.
- Перед наполнением резервуара отпаривателя водой отключите устройство от сети питания;
- Снимите резервуар для воды и наполните его водой через отверстие.
- Установите резервуар обратно до щелчка.
- Никогда не наливайте воду выше максимальной отметки, для образования пара внутри устройства и для его корректной работы необходимо достаточно свободного места. Для наполнения резервуара отпаривателя рекомендуется использовать воду прошедшую цикл фильтрации при помощи бытового фильтра или бутилированную воду. Вода не прошедшая цикл фильтрации может нанести вред устройству (нагревательному элементу, стенкам корпуса). Соли кальция и магния, оседая на нагревательном элементе, образуют твердые известковые отложения, а вода с повышенным содержанием растворенного в ней железа приводит к образованию коррозии. Эти факторы мешают нормальной работе прибора и приводят к выходу его из строя. Случаи выхода прибора из строя по причине использования некачественной воды не считаются гарантийными. Никогда не добавляйте в воду никакие добавки, примеси, чистящие средства. Для использования подходит только чистая вода.
- Подключите прибор к электросети и нажмите на кнопку ВКЛ/ВЫКЛ, загорится световой индикатор работы. Примерно через 30 секунд после включения устройства начнется подача пара; устройство будет готово к работе. Процесс разогрева устройства до рабочей температуры зависит от многих условий, и может занимать до 1 минуты.
- Приступайте к отпариванию, нажимая и удерживая кнопку подачи пара, и направляя струю пара на одежду.
- (НЕ направляйте струю на себя и НЕ отпаривайте одежду, надетую на человека!);
- После этого резервуар для воды может быть наполнен заново после отключения прибора от сети, и перерыва не менее 30 минут.
- Не забывайте отключать устройство от сети для наполнения резервуара.
- Во время работы с отпаривателем внимательно следите за остатком воды в резервуаре.
- Вовремя доливайте воду для продолжения работы. Перед доливом воды всегда давайте устройству остыть!

## **ЗАВЕРШЕНИЕ РАБОТЫ**

- Нажмите на кнопку ВКЛ/ВЫКЛ и отключите устройство от электросети; ждите не менее 30 мин, пока прибор не остынет;
- Слейте из контейнера оставшуюся воду; Убедитесь, что в приборе не осталось воды; Храните прибор в сухом месте в вертикальном положении.

**Внимательно следите за уровнем воды в резервуаре!**

Не оставляйте включенный в сеть прибор без присмотра, перегрев после полного испарения воды может привести к выходу прибора из строя.

## **ЧИСТКА И УХОД**

- Перед чисткой обязательно отключите прибор от электросети и дайте ему остыть.
- Очистите корпус прибора влажной тканью, затем вытрите прибор насухо.
- Производите чистку от накипи регулярно. Используйте специальные чистящие средства, которые можно приобрести в специализированных магазинах. Применяя чистящие средства, следуйте указаниям на их упаковке. Перед включением прибора убедитесь, что внешняя поверхность и электрические контакты абсолютно сухие.

## **УСТРАНЕНИЕ НЕИСПРАВНОСТЕЙ**

Проблема	Причина	Способы устранения
Отсутствует пар	Устройство не включено	Проверьте правильность подключения прибора
	Резервуар для воды пуст	Отключите устройство, дайте ему остыть, и налейте воду в резервуар
Слабая подача пара или поток пара прерывается	Накипь внутри устройства	Очищайте устройство от накипи не менее 1 раза в год или каждые 50 часов эксплуатации
	В резервуаре для воды мало воды или он пуст	Отключите устройство, дайте ему остыть, и залейте воду в резервуар
	Пар еще не образовался	Устройству требуется время для нагрева и образования пара
Устройство медленно нагревается и/или рассеивает белые частицы	Накипь внутри устройства	Очищайте устройство от накипи не менее 1 раза в год или каждые 50 часов эксплуатации

## **ХРАНЕНИЕ И ТРАНСПОРТИРОВКА**

Убедитесь в том, что прибор отключен от сети и полностью остыл. Перед тем, как убрать прибор выполните все требования раздела ЧИСТКА и УХОД. Условия хранения: хранить при плюсовой температуре и влажности воздуха не более 80%. Срок хранения – не ограничен. При транспортировке обеспечить сохранность упаковки.

## **РЕАЛИЗАЦИЯ**

Осуществляется согласно общим правилам реализации товаров и оказания услуг и Законом «О защите прав потребителей».

## **ПРАВИЛА И УСЛОВИЯ УТИЛИЗАЦИИ**

Упаковку, руководство пользователя, а также сам прибор необходимо утилизировать в соответствии с местной программой по переработке отходов. Не выбрасывайте такие изделия вместе с обычным бытовым мусором.

## **ТЕХНИЧЕСКИЕ ХАРАКТЕРИСТИКИ**

Электропитание
230 В ~ 50 Гц



**ГАРАНТИЯ НЕ РАСПРОСТРАНЯЕТСЯ НА РАСХОДНЫЕ МАТЕРИАЛЫ (ФИЛЬТРЫ, КЕРАМИЧЕСКИЕ И АНТИПРИГАРНЫЕ ПОКРЫТИЯ, РЕЗИНОВЫЕ УПЛОТНИТЕЛИ, И Т. Д.)**

Дату изготовления прибора можно найти на серийном номере, расположенном на идентификационном стикере на коробке изделия и/или на стикере на самом изделии. Серийный номер состоит из 13 знаков, 4-й и 5-й знаки обозначают месяц, 6-й и 7-й обозначают год изготовления прибора.

Производитель на свое усмотрение и без дополнительных уведомлений может менять комплектацию, внешний вид, страну производства, срок гарантии и технические характеристики модели. Проверяйте в момент получения товара.

Срок службы изделия, при эксплуатации продукции в рамках бытовых нужд и соблюдении правил пользования, приведенных в руководстве по эксплуатации, составляет 2 (два) года со дня передачи изделия потребителю. Срок службы установлен в соответствии с действующим законодательством о защите прав потребителей. Изготовитель обращает внимание потребителей, что при соблюдении данных условий, срок службы изделия может значительно превысить указанный изготовителем срок.

Продукция сертифицирована на соответствие нормативным документам РФ и TP TC.

**Актуальная информация о сервисных центрах размещена на сайте <http://multimarta.com/>**

**Изготовитель:** COSMOS FAR VIEW INTERNATIONAL LIMITED

ROOM 701, 16 APT, LANE 165, RAINBOW NORTH STREET, NINGBO, CHINA

КОСМОС ФАР ВЬЮ ИНТЕРНЕШНЛ ЛИМИТЕД

ОФ. 701, 16 АПАРТ., ЛЕЙН 165, РЭЙНБОУ НОРС СТРИТ, НИНБО, КИТАЙ

**Поставщик-дистрибьютор:** ООО «Валерия», 188670, Ленинградская область, Всеволожский район, территория ПР Спутник, улица Центральная, строение 58А, помещение 419А, тел/факс 8(812) 325-2334

**Импортер/ Уполномоченное изготовителем лицо/ Организация, уполномоченная принимать претензии на тер. РФ:** ООО "Бриз", Россия, 194156, г. Санкт-Петербург, Большой

Сампсониевский пр-кт, дом 93, литер А, помещение 7-Н, офис 5, тел/факс 8(812)325-23-48

Сделано в Китае

## GBR USER MANUAL

### CAUTION

Read this manual carefully before using the appliance and save it for future reference.

- Before the first use, check the device specifications and the power supply in your network.
- It is not intended for industrial use.
- For indoor use only. Use only for domestic purposes according to the instruction manual.
- Do not use with damaged cord, plug or other injuries.
- Keep the power cord away from sharp edges and hot surfaces.
- Do not pull the cord. Always take the socket. Do not reel the cord around the device housing.
- Never attempt to frame and repair the appliance by yourself. If you meet problems, please contact the nearest customer service center.
- Using accessories or replacement parts that are not recommended or sold by the manufacturer may cause damage to the appliance.
- Always unplug the appliance and let it cool down before cleaning and removing parts. Keep unplugged when not in use.
- To avoid electric shock and fire, do not immerse in water or other liquids. If this occurs, immediately unplug it and contact service center for inspection.
- This appliance is not intended for use by persons (including children) with reduced physical, sensory or mental capabilities, or lack of experience and knowledge, unless they have been given supervision or instruction concerning use of the appliance by a person responsible for their safety.
- Check the device before each use to avoid the risk of contact with of hot water that might accumulate on the steam nozzle, keeping it opposite yourself. Use operating device only in vertical position, moving up and down. Never use a steam nozzle horizontally, don't turn it backwards, it can lead to water leakage and skin burns.
- Never direct the flow of steam towards people or animals. Never use steam flow for clothing worn on people.
- Do not try to disconnect the steam hose during operation , it can be cause of burns.
- The device must not be used for cleaning of electrical devices , such as ovens , electric ovens , kitchen hoods, microwave ovens, TVs , lamps , hair dryers, electric heaters , etc.
- Disconnect the appliance before filling the water tank
- Do not lift or pull the appliance by the steam hose
- Do not add detergents / cleaners in a water tank

### BEFORE THE FIRST USE

- Unpack the appliance and remove all packaging materials and labels.
- Wipe the surface with a damp cloth and detergent.

## CLEANING AND MAINTENANCE

- Before cleaning, always unplug the appliance.
- Clean the device with a damp cloth, wipe dry.
- Clean the appliance from scale regularly. Use special cleaners that can be purchased at special stores. Applying cleaners, follow the instructions on the packaging.

## SPECIFICATION

Power supply	<b>Producer:</b> Cosmos Far View International Limited
230 В ~ 50 Hz	Room 701, 16 apt, Lane 165, Rainbow North Street , Ningbo, China Made in China

### WARRANTY DOES NOT COVER SUPPLIES (filters, ceramic and non-stick coating, rubber seals, etc.)

Production date is available in the serial number located on the identification sticker on the gift box and/or on sticker on the device. The serial number consists of 13 characters, the 4th and 5th characters indicate the month, the 6th and 7th indicate the year of device production. Producer may change the complete set, appearance, country of manufacture, warranty and technical characteristics of the model without notice. Please check when purchasing device. **Current information about service centers is available on the website <http://multimarta.com/>**

## КАЗ ПАЙДАЛАНУ БОЙЫНША НҰСҚАУЛЫҚ

### ҚАУІПСІЗДІК ШАРАЛАРЫ

Аспапты пайдаланар алдында осы нұсқаулықты мұқият оқыңыз және кейін анықтама алу үшін сақтап қойыңыз.

- Алғашқы қосу алдында бұйымның таңбалауында көрсетілген техникалық сипаттамалары жергілікті желіңіздегі электр қоректенуге сәйкес келетінін тексеріңіз.
- Тек тұрмыстық мақсатта пайдаланыңыз. Аспап өнеркәсіпте қолдануға арналмаған.
- Құрылғыны жерге қосылған розеткаға қосу керек.
- Мақсаты: Құрылғы киім мен матадан жасалған бұйымдарды тазалауға және буға пісіруге арналған.
- Құрылғыны тегіс етіп, тегіс ылғалға төзімді беткейге орнатыңыз, оны көлденең қоюға немесе төңкеріп қоймаңыз.
- Желілік бауы зақымданған немесе басқа зақымдары бар аспапты пайдаланбаңыз. Желілік бау өткір шеттер мен ыстық беттерге тимеуін байқаңыз.
- Желілік бауды аспап корпусының айналасына орамаңыз, бұрамаңыз және тартпаңыз. Аспапты қоректену желісінен ажыратқанда желілік бауды тартпай, тек ашадан ұстаңыз.
- Аспапты өз бетімен жөндеуге тырыспаңыз. Ақау туындаған жағдайда жақын орналасқан сервистік орталыққа жолығыңыз.
- Кеңес берілмеген қосымша керек-жарақты пайдалансаңыз, қауіп төнуі немесе аспап зақымдануы мүмкін.
- Аспапты тазалау алдында және оны пайдаланбасаңыз ылғи электр желіден ажыратыңыз.
- Қуат сымын ажыратпас бұрын, өнім қуат түймесімен өшірілуі керек.

### НАЗАР АУДАРЫҢЫЗ: Аспапты су толған ванна, раковина немесе басқа ыдыстардың қасында пайдаланбаңыз.

- Электр тоқ соқпау және тұтанбау үшін аспапты суға немесе басқа сұйықтыққа батырмаңыз. Егер бұл бола қалса, оны бірден электр желіден ажыратып, тексеру үшін сервистік орталыққа жолығыңыз.
- Аспап физикалық және психикалық шектеулері бар, осы аспапты пайдалану тәжірибесі жоқ адамдармен (соның ішінде балалармен) пайдаланылуға арналмаған. Бұл жағдайда пайдаланушыны оның қауіпсіздігіне жауап беретін адам алдын ала үйрету керек.
- Ыстық су тамшысымен байланыс қауіпін болдырмау үшін, құралды өзіңіз ұстаңыз және құрылғыны тексеріңіз. Парақтарды тек тік қозғалыстармен (жоғары-төмен)
- Ешқашан буды адамдар немесе жануарларға бағыттамаңыз. Ешқашан бу ағынын адамдарға киілген киімді өңдеу үшін пайдаланбаңыз.
- Құрылғы жұмысы кезінде бу шлангын ажыратуға тырыспаңыз, бұл күйікке шалдыруы мүмкін.
- Аспапты электр құрылғыларды, мысалы духовкілер, электр плиталар, тартқыш аспалар, шағын толқынды пештер, теледидарлар, шамдар, фендер, электр жылытқыштар мен басқаларды тазалау үшін қолдануға болмайды. Су резервуарын толтырар немесе босатар алдында аспапты электр желісінен ажыратыңыз
- Аспапты көтермеңіз және бу шлангынан тартпаңыз
- Су резервуарына жуу/тазалау құралдарын қоспаңыз, содан кейін қайтадан құрылғыға салыңыз

## АЛҒАШ ҚОЛДАНАР АЛДЫНДА

- Аспапты орамынан шығарып, барлық жапсырманы алып тастаңыз.
- Таразыларды матамен жуып тазала

## ТАЗАЛАУ ЖӘНЕ КҮТУ

- Аспапты тазалау алдында үтіктің қоректендіру желісінен өшіріліп, толық суығанына көз жеткізіңіз.
- Аспап корпусын сулы шүберекпен тазартып, содан кейін кептіріп сүртіңіз.
- Қағын үнемі тазалап тұрыңыз. Мамандандырылған дүкендерде сатып алуға болатын арнайы тазалау құралдарын қолданыңыз. Тазалау құралдарын қолдана отырып, олардың орамындағы нұсқауларды ұстаныңыз.

## ТЕХНИКАЛЫҚ СИПАТТАМАЛАРЫ

Электр қоректену	<b>Өндіруші зауыт:</b> COSMOS FAR VIEW INTERNATIONAL LIMITED
230 В ~ 50 Гц	Room 701, 16 apt, lane 165, Rainbow North Street, Ningbo, China Қытайда жасалған

**КЕПІЛДІК ШЫҒЫН МАТЕРИАЛДАРЫНА (СҮЗГІЛЕР, КЕРАМИКАЛЫҚ ЖӘНЕ КҮЮГЕ ҚАРСЫ ЖАБЫНДЫЛАР, РЕЗИНА НЫҒЫЗДАУЫШТАР МЕН БАСҚАЛАР) ТАРАЛМАЙДЫ.**

Аспап жасалу күнін бұйым қорабындағы сәйкестендіру стикерінде және/немесе бұйымның өзіндегі стикерде табуға болады. Сериялық нөмір 13 белгіден тұрады, 4-ші және 5-ші белгі аспаптың жасалу айын, 6-шы және 7-ші белгі жылын білдіреді. Өндіруші аспаптың дизайны мен техникалық сипаттамаларын алдын ала ескетпей өзгерту құқығын өзінде қалдырады.

**Қызмет көрсету орталықтары туралы нақты ақпарат <http://multimarta.com/> сайтында танысуға болады.**

## ВЛР КІРАҰНИЦТВА ПА ЭКСПЛУАТАЦЫИ

### МЕРЫ БЯСПЕКИ

Уважлива прачытайце дадзеную інструкцыю перад эксплуатацыяй прыбора і захаваетце яе для інфармацыі ў далейшым.

- Перад першапачатковым уключэннем праверце, ці адпавядаюць тэхнічныя характарыстыкі выраба, пазначаныя на маркіроўцы, электрасілкаванню ў Вашай лакальнай сетцы.
- Выкарыстоўвайце толькі ў побытавых мэтах. Прыбор не прызначаны для прамысловага ўжывання.
- Прыбор абавязкова павінен падлучацца да разеткі з заземленне.
- Не выкарыстоўвайце па-за памяшканнямі.
- Не пакідайце працуючы прыбор без нагляду.
- Не выкарыстоўвайце прыбор з пашкоджаным сеткавым шнуром ці іншымі пашкоджаннямі. Сачыце, каб сеткавы шнур не кранаўся вострых кантаў ці гарачых паверхняў.
- Не цягніце, не перакручвайце і не намотвайце сеткавы шнур вакол корпуса прыбора.
- Падчас адключэння прыбора ад сеткі сілкавання не цягніце за сеткавы шнур, бярыцеся толькі за відэлец.
- Не спрабуйце самастойна рамантаваць прыбор. Пры ўзнікненні непаладак звяртайцеся ў найбліжэйшы сэрвісны цэнтр.
- Выкарыстанне не рэкамендаваных дадатковых прыладаў можа быць небяспечным ці прывесці да пашкоджання прыбора.
- Заўсёды адключайце прыбор ад электрасеткі перад чысткай, а таксама калі Вы ім не карыстаецеся.

**УВАГА: Не выкарыстоўвайце прыбор паблізу ваннай, ракавін ці іншых ёмістасцяў, запоўненых вадой.**

- Дзеля пазбягання паразы электрычным токам і ўзгарання, не апускайце прыбор у ваду ці іншыя вадкасці. Калі гэта адбылося, неадкладна адключыце яго ад электрасеткі і звернецеся ў сэрвісны цэнтр для праверкі.
- Прыбор не прызначаны для выкарыстання людзьмі з фізічнымі і псіхічнымі абмежаваннямі (у тым ліку дзецьмі), якія не маюць досведу карыстання дадзеным прыборам. У такіх выпадках карыстальнік павінен быць папярэдне праінструктаваны чалавекам, якія адказваюць за яго бяспеку.

- Каб пазбегнуць рызыкі кантакту з кроплямі гарачай вады, трымай прыбор у становішчы ад сябе. Апрацоўвайце паверхні парай толькі вертыкальнымі рухамі (угару-ўніз).
- Ніколі не накіроўвайце пару на людзей ці жывёл. Ніколі не выкарыстоўвайце брую пары для апрацоўкі адзежы, якая надзета на людзей.
- Не спрабуйце адлучыць паравы шланг падчас працы прылады, гэта таксама можа прывесці да апёкаў.
- Прыбор нельга выкарыстоўваць для чысткі электрычных прылад, напрыклад, духовак, электрапліт, выцяжных падстрэшкаў, мікрахвалевых печак, тэлевізараў, лямпаў, фенаў, электрычных абагрэвальнікаў і г.д.
- Перад тым як напоўніць ці спустошыць рэзервуар для вады, адлучыце прыбор ад электрасеткі
- Не паднімайце і не цягніце прыбор за паравы шланг
- Не дадавайце мыйныя/чысцячыя сродкі ў рэзервуар з вадой

## ПЕРАД ПЕРШЫМ ВЫКАРЫСТАННЕМ

- Распакуйце прыбор і выдаліце ўсе пакавальныя матэрыялы і этыкеткі.
- Пратрыце паверхню вільготнай тканінай.

## ЧЫСТКА І ДОГЛЯД

- Перад чысткай прыбора пераканайцеся, што прас адключаны ад сеткі сілкавання і цалкам астыв.
- Ачысціце корпус прыбора вільготнай анучкай, потым вытрыце насуха.
- Рабіце чыстку ад накіпу рэгулярна. Выкарыстоўвайце адмысловыя мыючыя сродкі, якія можна набыць у спецыялізаваных крамах. Ужываючы мыючыя сродкі, трымайцеся ўказанняў на іх пакаванні.

## ТЭХНІЧНЫЯ ХАРАКТАРЫСТЫКІ

Электрасілкаванне	<b>Вытворца:</b> COSMOS FAR VIEW INTERNATIONAL LIMITED Room 701, 16 apt, lane 165, Rainbow North Street, Ningbo, China Зроблена ў Кітаі
230 В ~ 50 Гц	

### ГАРАНТЫЯ НЕ РАСПАЎСЮДЖАЕЦА НА РАСХОДНЫЯ МАТЭРЫЯЛЫ (ФІЛЬТРЫ, КЕРАМІЧНЫЯ І АНТЫПРЫГАРНІЯ ПАКРЫЦЦІ, ГУМОВЫЯ ЎШЧЫЛЬНЯЛЬНІКІ, І ІНШЫЯ)

Дату вытворчасці прыбора можна знайсці на серыйным нумары, які змешчаны на ідэнтыфікацыйным стыкеры на скрынцы выраба і/ці на стыкеры на самым вырабе. Серыйны нумар складаецца з 13 знакаў, 4-й і 5-й знакі паказваюць месяц, 6-й і 7-й паказваюць год выраба прыбора.

Вытворца на сваё меркаванне і без дадатковых апавяшчэнняў можа змяняць камплектацыю, вонкавы выгляд, краіну вытворчасці, тэрмін гарантыі і тэхнічныя характарыстыкі мадэлі. Правярайце ў момант атрымання тавара. **Актуальная інфармацыя аб сэрвісных цэнтрах размешчана на сайце <http://multimarta.com/>**